

POP Standard Blindniete POP Rivets aveugles standard

604.001.0610

POP® Standard Blindniete / Senkkopf 120°

POP® Rivets aveugles / tête fraisée 120°

GTO 304 485 - 4.0 x 15.5 mm

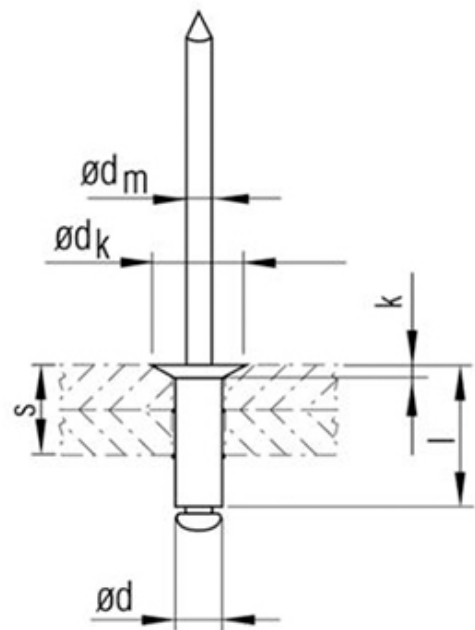

Werkstoff Blindniethülse: Aluminium
Werkstoff Nietdorn: Stahl verzinkt
Nennmass-Ø: 4.0 mm
Bohrloch-Ø: 4.1 mm
Klemmbereich: 7.5 - 10.9 mm
Blindniethülse: 15.5 mm
Nietdorn-Ø: 2.3 mm
Bruchkraft: Scherung 1330 Newton
Bruchkraft: Zug 1910 Newton

matériau douilles pour rivet aveugle: aluminium
matériau mandrin à rivet: acier zinguée
dimension nominale-Ø: 4.0 mm
trous-Ø: 4.1 mm
plage de serrage: 7.5 - 10.9 mm
douilles pour rivets: 15.5 mm
mandrin à rivet-Ø: 2.3 mm
force de rupture: cisaillement 1330 Newton
force de rupture: traction 1910 Newton
GTO-n°: 304 485

achat minimum: 100 pièces

Preis pro Stück / Prix p... CHF 5.05

Abbildungen, Masse und Preise unverbindlich, technische Änderungen vorbehalten.
Illustration, données technique et prix sans engagement. Sous réserve de modifications techniques.



ohne MwSt. / hors TVA

Abbildungen, Masse und Preise unverbindlich, technische Änderungen vorbehalten.
Illustration, données technique et prix sans engagement. Sous réserve de modifications techniques.