

Nietwerkzeuge und Zubehör Outils de rivetage et accessoires

604.800.0131

Blindnietwerkzeug / RL 50-2

Outil de rivetage / RL 50-2

348 200 600

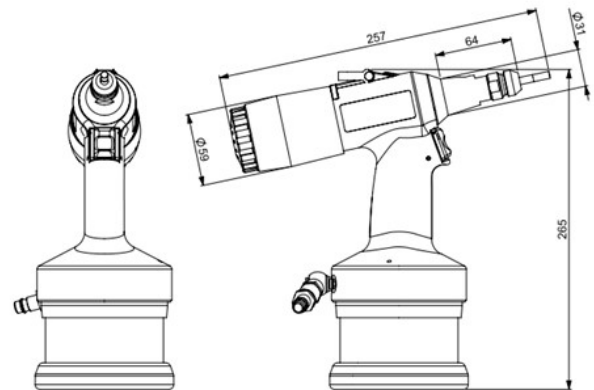

Pneumatisch-hydraulisches Werkzeug zur Verarbeitung von Blindnietmuttern von M3 - M10 (/AL bis M12).
Mit automatischer Aufspindelfunktion

Technische Daten:

Zugkraft 10 - 21 kN bei 6 bar

Arbeitshub 9 mm

Gewicht 1.99 Kg

Länge 265 mm

Höhe 265 mm

Luftverbrauch 2.6 l / Niet

Arbeitsdruck 6 - max. 7 bar

Luftanschluss Ø 6 mm (G 1/4")

folgende Mundstücke und Zugdorne sind im Lieferumfang enthalten:

Outil pneumatique-hydraulique pour l'usinage des écrous borgnes de rivets aveugles de M3 - M10.
Avec fonction de broche automatique

Caractéristiques techniques:

Force de traction: 10 - 21 kN à 6 bar

Course de travail: 9 mm

Poids: 1.99 Kg

Longueur: 265 mm

Hauteur: 265 mm

Consommation d'air: 2.6 l / rivet

Pression de travail: 6 - max, 7 bar

Alimentation en air: Ø 6 mm (G 1/4")

les embouchures et les mandrins de traction suivants sont inclus dans la livraison :

Abbildungen, Masse und Preise unverbindlich, technische Änderungen vorbehalten.

Illustration, données technique et prix sans engagement. Sous réserve de modifications techniques.



M5, M6, M8, M10

M5, M6, M8, M10

Gewicht / Poids: 1.990 kg

Preis pro Stück / Prix par pièce:

CHF 1'250.00

ohne MwSt. / hors TVA

Abbildungen, Masse und Preise unverbindlich, technische Änderungen vorbehalten.
Illustration, données technique et prix sans engagement. Sous réserve de modifications techniques.