

IMBALLO SCATOLA

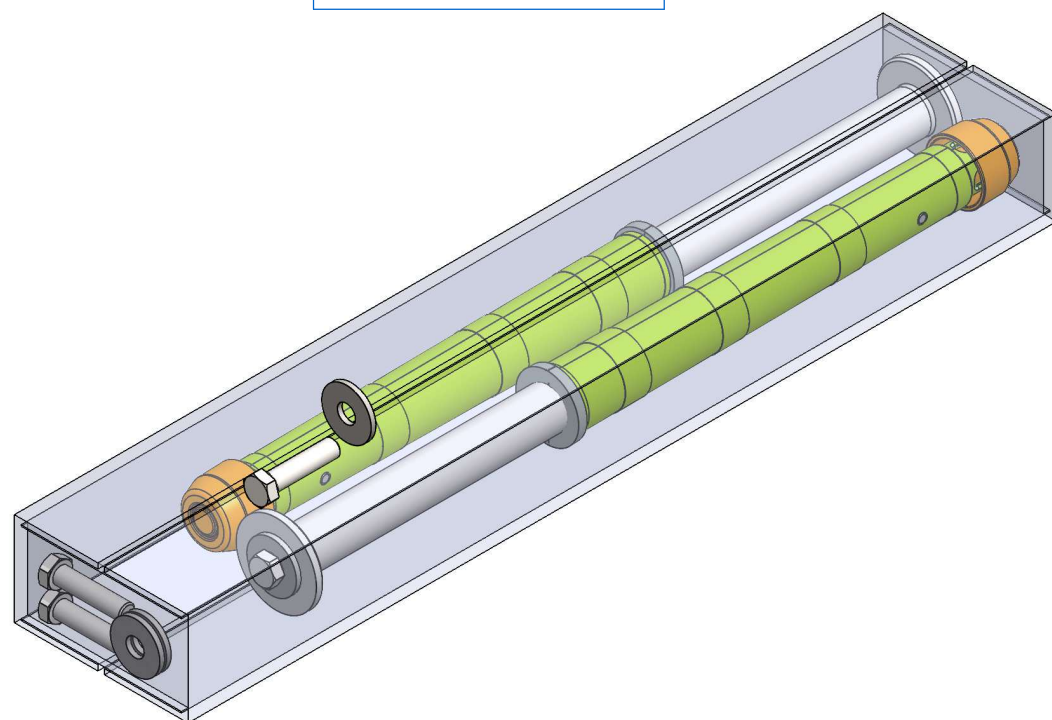

REV.	Modifica	Firma	Data
0	Emissione	A.S.	23.04.19
-	-	-	00/00/00
-	-	-	00/00/00
-	-	-	00/00/00
-	-	-	00/00/00
-	-	-	00/00/00
-	-	-	00/00/00

ID	Descrizione	QUANTITA'
1	TUBO CON CODOLO TORNITO INNESTO RAPIDO CASSETTA EVO 500 REGOL. VERN. L=500 MM	2
2	SEMIGUSCIO INNESTO RAPIDO PL - EVO 500 - P 400	4
3	SPINA CILINDRICA IN ACCIAIO DIN 6325 Ø6 mm L=36mm	2
4	TAPPO INNESTO RAPIDO - EVO 500	2
5	RONDELLA PIANA ZINCATA 13x37 A FASCIA LARGA UNI6593	2
6	VITE TE M12x50 ZNB 8.8 UNI5739	2

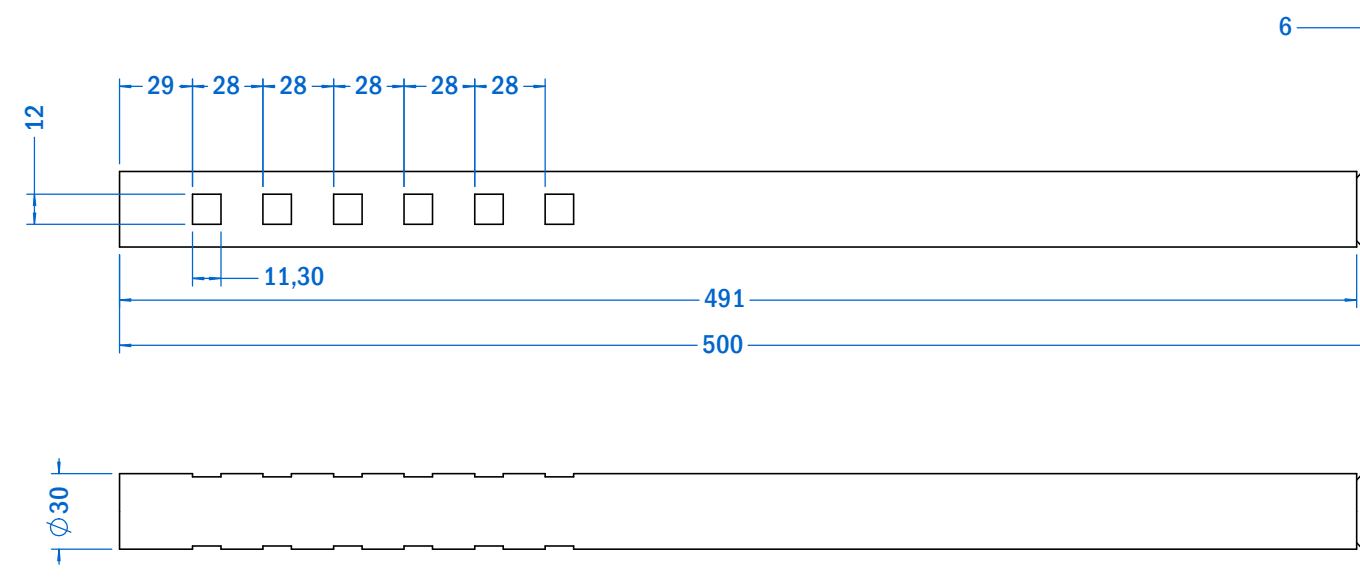

Denominazione												
KIT INNESTO REGOLABILE L= 500 MM PER CASSETTE IN PLASTICA 500X365X400 MM												
Materiale					COMPONENTI							
-					-							
Trattamento					Note / Riferimenti							
-					-							
Peso kg		Spessore		Codice Cliente		N. Disegno						
2.31		-		-		E095018						
TOLLERANZE GENERALI PER LAVORAZIONI IN BAWER							PER VAL. NON INDICATI					
TOLLERANZA LASER E PUNZ.	DIM.mm	<20	>20/<100	>100/<300	>300	UNI EN 20286/2 TOLL.PER MACCH.UTENSILI J513	Nome file		E095018		N. Pag.	21
	SCOS.mm	± 0,1	± 0,2	± 0,3	± 0,5		Disegnato		M.V.	23.04.19	N. Tot. Pag.	21
TAGLIO E SCANTONAT.	DIM.mm	< 50	>50/<300	>300/<1000	>1000/<2000	TOLL. GENERALI UNI EN 20286/2 IT15	Controllato		A.V.	23.04.19	BAWER	
	SCOS.mm	± 0,5	± 1	± 2	± 3		Approvato		A.S.	23.04.19		

Questo disegno è di proprietà della BAWER S.p.A. ed è vietato farne uso per scopi diversi rispetto al lavoro commissionato.